

本書からお読みください

ACSIM-MINI 組み立て説明書

●本製品をお買い上げいただき、ありがとうございます。
本製品を正しくご利用いただくため、本説明書をよくお読みください。
また、お読みになった後も大切に保管してください。

組立時の注意

組立には別途工具が必要になります

六角レンチ



組立時は手袋を着用し、ケガの無いよう十分にご注意ください。



完成図

内容物の確認 以下のものが全て揃っているか確認してください

No	数量	予備	総数	名称
①	4		4	高さ調節用接続金具
②	1		1	モニター取付板
③	15	4	19	M6-15 スプリングワッシャ組込六角穴付ボルト
④	14		14	M8-16 スプリングワッシャ組込六角穴付ボルト
⑤	8		8	クランプレバー
⑥	12	4	16	40角アルミフレーム用直角接続金具 ボルトナットセット品
⑦	2		2	角度調整金具 ボルトナットセット品
⑧	1		1	キーボード台アルミフレーム 500mm
⑨	2		2	モニター取付アルミフレーム 420mm
⑩	1	2	3	ステアリングアーム中央フレーム 220mm
⑪	2		2	ステアリングアーム左右フレーム 500x200mm
⑫	2		2	ステアリングアーム 750x500mm
⑬	1		1	ハンコン固定板
⑭	7	4	11	40角アルミフレーム用M6ナット
⑮	14		14	40角アルミフレーム用M8ナット
⑯	16		16	40角アルミフレーム用M6ナット (ばね付き)
⑰	1		1	キーボード台
⑱	1		1	マウス台
⑲	8		8	スペーサー
⑳	4		4	L字金具 長穴
㉑	4	4	8	30角アルミフレーム用M6ナット
㉒		5	5	30角アルミフレーム用直角接続金具 ボルトナットセット品
㉓		2	2	40角アルミフレーム用直角接続金具 ボルトナットセット品
㉔		4	4	30角アルミフレーム用直角接続金具
㉕		2	2	30角アルミフレーム 360mm
㉖	1		1	シートホルダ左
㉗	1		1	シートホルダ右
㉘	1		1	40角 曲げアルミフレーム 900x300 シフタ取付用
㉙		2	2	30角アルミフレーム用キャップ
㉚	6	2	8	40角アルミフレーム用キャップ

ステアリングアームの組み立て

ver.20210826

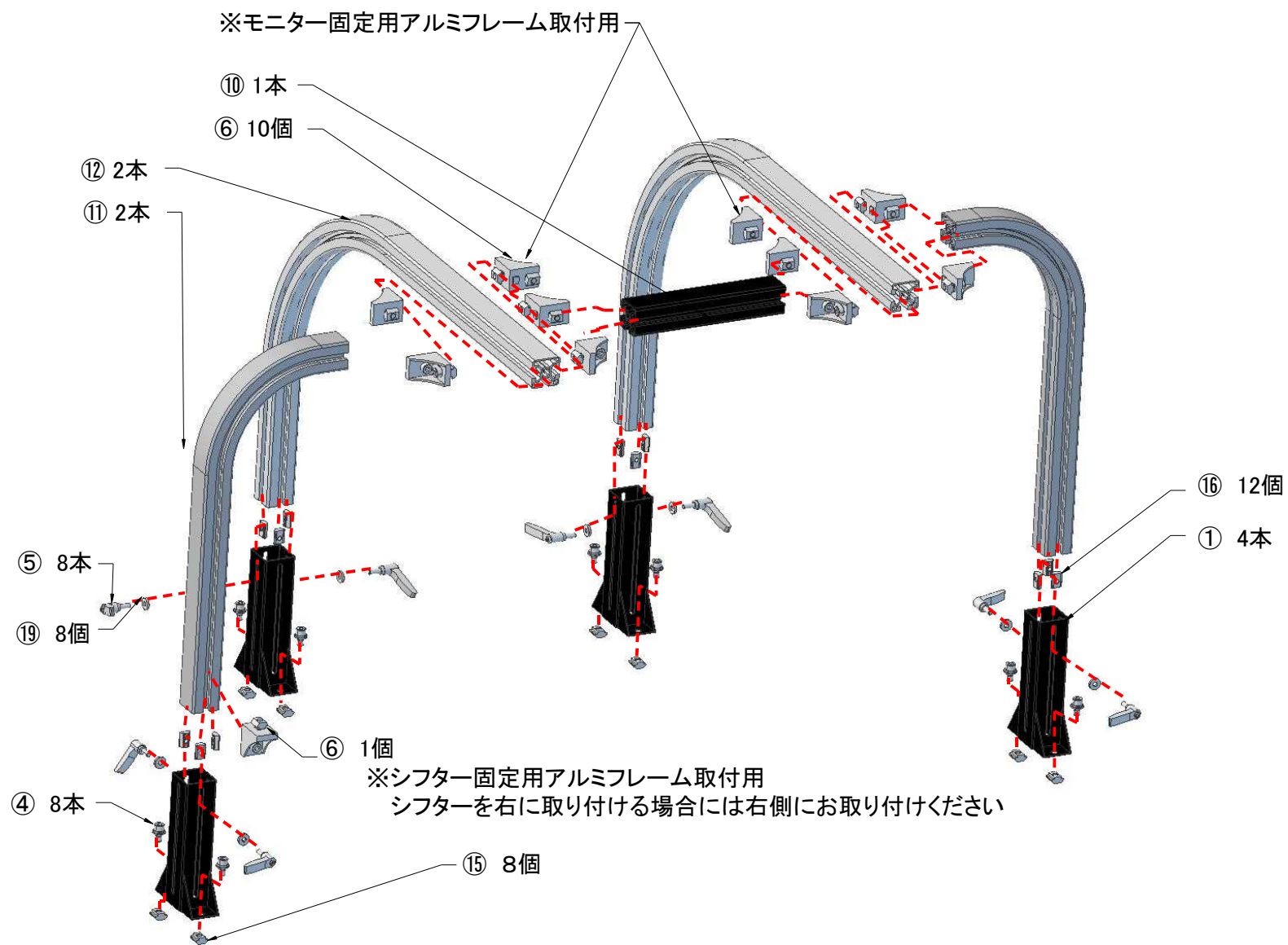

ステアリングアーム組み立て 2

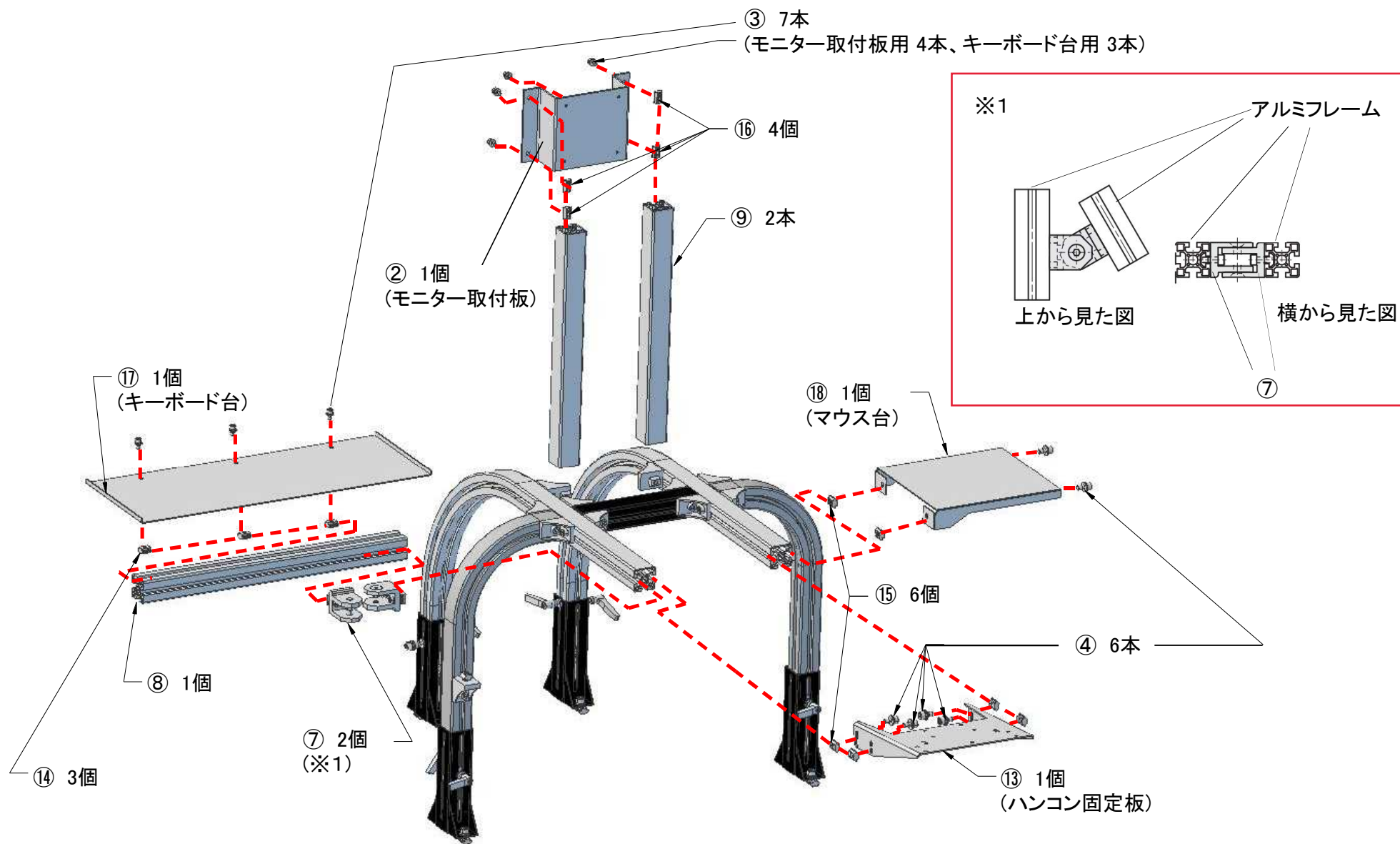

ステアリングアーム完成図

ver.20210826



シートホルダ、シフト取付アルミフレーム組み立て

ver.20210826

